

QN.LED P

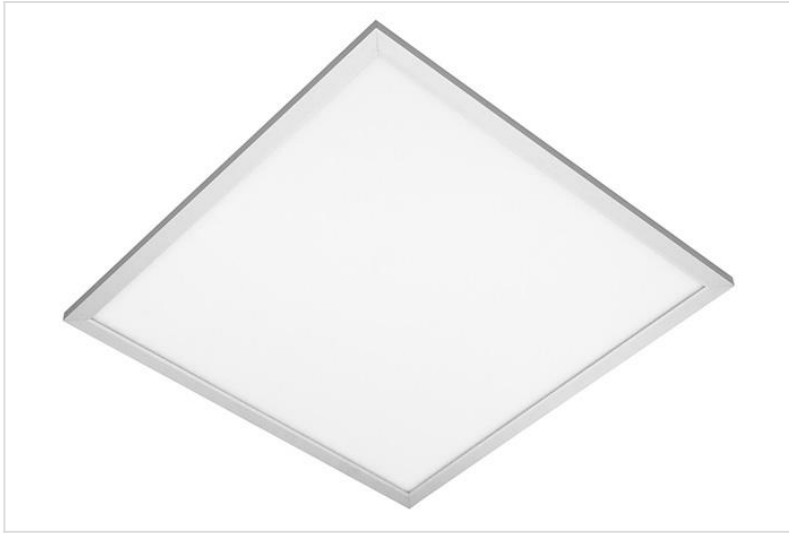

QN.LED 596x596mm



QN.LED top

LED paneel met aluminium kader. Lichtdoorlatend acrylaat lichtvlak met microprismatische diffuser, geschikt voor kantoorverlichting. Voorzien van driver-opbouwbox, wat visueel zwevende montage mogelijk maakt. Pendelmontage is mogelijk met de als accessoire te bestellen pendelset (PENDELZHUNI4).

Beschikbare modulematen: 300x300, 300x600, 300x1200, 300x1500, 600x600 en 600x1200. Ook geschikt voor T-profiel inlegplafonds.

Uitvoering zonder opbouwbox: [QN.led](#)

Versie met opaal diffuser: [Q.led P](#)

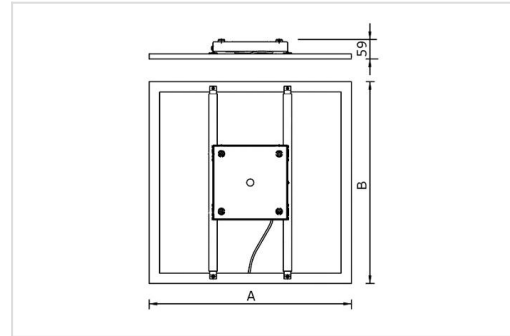

Technisch

Beschermingsklasse: IP40 onderzijde, IP20 bovenzijde

Isolatieklasse: I

Kleurtemperatuur: 2900K, 3800K of 5300K (2700K en 6500K op aanvraag)

Kleurweergave: CRI > 80 (90 op aanvraag)

Kleurtolerantie: MacAdams 3

UGR: < 19 (afhankelijk van vermogen)

Levensduur: 80.000 uur L80B50 / 60.000 uur L80B20

Opties

Wit of zwart gelakte uitvoering

Tunable White (2700-6500K)

Bluetooth (Casambi)

Noodunit

Garantie

5 jaar fabrieksgarantie



Productoverzicht QN.led P